



PORTE TAGLIAFUOCO REVERSIBILI IN ACCIAIO
REVERSIBLE STEEL FIRE DOORS

SPLIT

EI₂ 60/120

THE ITALIAN STYLE DOOR



YOUR HOME, YOUR LIFE

5	PORTA PER ESTERNI MARCATA “CE” SECONDO EN 16034 <i>“CE” MARKED EXTERNAL DOOR FOLLOWING EN 16034</i>
7	PORTA PER INTERNI OMOLOGATA TAGLIAFUOCO <i>INTERNAL FIRE-RATED DOOR</i>
9	SPLIT
12	PERFORMANCE E CARATTERISTICHE TECNICHE <i>PERFORMANCE AND SPECIFICATIONS</i>
16	OPTIONAL
17	SOLUZIONI DI FISSAGGIO <i>FITTING SOLUTIONS</i>
18	INGOMBRI IN APERTURA <i>OPENING OVERALL DIMENSIONS</i>
21	FINITURE MANIGLIONI NO PANIC <i>HANDLES NO PANIC FINISH</i>
23	SCHEDE TECNICHE <i>TECHNICAL SHEETS</i>



Split doppio battente E1₂ 120 laccato avorio chiaro
Double leaf Split E1₂ 120 lacquered ivory white



Split E₂ 60 laccato RAL 7024
Split E₂ 60 lacquered RAL 7024

THE ITALIAN STYLE DOOR
Dierre
 YOUR HOME. YOUR LIFE

CE 19

DICHIARAZIONE DI PRESTAZIONE n.20200P000000000002616-01#000000642407

1 Codice di Identificazione unico del prodotto - tipo:
 SPLIT 120 anta singola

2 Usi previsti, conformemente alla relativa specifica tecnica armonizzata, come previsto dal fabbricante:
 PORTE ESTERNE DI COMUNICAZIONE IN LUOGHI RESIDENZIALI E COMMERCIALI

3 Nome, denominazione commerciale registrata o marchio registrato e indirizzo del fabbricante:
 TREDI, Strada della Varletta, 21, 14019 Villanova d'Asti (AT), Italia

4 Sistema di valutazione e verifica della costanza della prestazione (sistema VVCP):
 Sistema 3

5 Norma armonizzata:
 EN 14351-1:2006+A2:2016 Finestre e Porte - Norma di Prodotto - Caratteristiche Prestazionali - Parte 1: Finestre e Porte

6 Organismo notificato:
 0970 - ITC CNR

7 Prestazioni Dichiarate:

Caratteristiche Essenziali		Prestazione
valore	descrizione	
Altezza LNI		2078
Capacità portante dei dispositivi di sicurezza		NPD
Capacità di sblocco		1
Permeabilità all'aria		NPD
Abbattimento acustico		NPD
Proprietà radiative - fattore solare		NPD
Proprietà radiative - trasmittanza luminosa		NPD
Resistenza all'urto		NPD
Resistenza al carico del vento - pressione di prova		come richiesto dal fabbricante
Resistenza al carico del vento - flessione totale		NPD
Sostanze pericolose		NPD
Tenuta all'acqua - non schermata (Metodo 1)		NPD
Tenuta all'acqua - schermata (B)		NPD
Trasmittanza termica		NPD
Caratteristiche Accessorie		
Larghezza LNI		in mm

Nota: NPD: no performance determined (nessuna prestazione determinata)
 Nota 1: Il campione è stato sottoposto a prova secondo metodo A (serramento) e secondo metodo B (serramento dotato di protezioni, è da considerare che simula le condizioni di un serramento dotato di protezioni).

La prestazione del prodotto sopra identificato è conforme all'insieme delle prestazioni dichiarate.
 La presente dichiarazione di responsabilità viene emessa, in conformità al regolamento (UE) n.305/2011, sotto la sola responsabilità del fabbricante sopra identificato.

Firmato a nome e per conto del Fabbricante da:
 Alessandro De Robertis Amministratore Delegato

Luogo e Data del rilascio

THE ITALIAN STYLE DOOR
Dierre
 YOUR HOME. YOUR LIFE

CE 19

DICHIARAZIONE DI PRESTAZIONE n.20200P000000000002616-06#000000642407

1 Codice di Identificazione unico del prodotto - tipo:
 SPLIT 120 anta singola

2 Usi previsti, conformemente alla relativa specifica tecnica armonizzata, come previsto dal fabbricante:
 COMPARTIMENTAZIONE AL FUOCO E/O AL FUMO E/O SU VIE DI FUGA

3 Nome, denominazione commerciale registrata o marchio registrato e indirizzo del fabbricante:
 TREDI, Strada della Varletta, 21, 14019 Villanova d'Asti (AT), Italia

4 Sistema di valutazione e verifica della costanza della prestazione (sistema VVCP):
 Sistema 1

5 Norma armonizzata:
 EN 16034:2014 Porte Pedonali, Porte Industriali, Commerciali, da Garage e Portiere Spinti - Norma di Prodotto, Caratteristiche Prestazionali - Caratteristiche di Resistenza al Fuoco e/o Controllo del Fumo

6 Organismo notificato:
 0474 - RINA

7 Prestazioni Dichiarate:

Caratteristiche Essenziali		Prestazione	Norma armonizzata
valore	descrizione		
Autochiusura		NPD	vedi punto 5
Capacità di rilascio		NPD	
Durabilità dell'autochiusura		NPD	
Durabilità della capacità di rilascio		NPD	
Resistenza al fuoco		El 120	
Tenuta al fumo		NPD	
Tenuta al fumo		NPD	

Nota: NPD: no performance determined (nessuna prestazione determinata)
 La prestazione del prodotto sopra identificato è conforme all'insieme delle prestazioni dichiarate.
 La presente dichiarazione di responsabilità viene emessa, in conformità al regolamento (UE) n.305/2011, sotto la sola responsabilità del fabbricante sopra identificato.

Firmato a nome e per conto del Fabbricante da:
 Alessandro De Robertis Amministratore Delegato

Luogo e Data del rilascio

TREDI-GRUPPO DIERRE-ANNO2020
 0474-RINA
 0474-CPR-2051
 CE
 SPLIT 120
 N. 00000834

Dierre

CE 0474

20200P000000000002616
PRODOTTO TAGLIAFUOCO
 Prodotto di qualità
MADE IN ITALY

PORTA PER ESTERNI MARCATA “CE” SECONDO EN 16034

La porta a battente **Split può essere marcata CE** secondo le norme di prodotto **EN 14351-1** e **EN 16034**. Per poter ottenere tali marcature è necessario sottoporre il processo produttivo ed il prodotto stesso a specifici iter e controlli che garantiscano il fatto che tutta la fase produttiva avvenga nelle modalità e con i componenti descritti nei vari documenti di prova.

La norma di prodotto EN 16034 dal titolo “Porte pedonali, porte industriali, commerciali, da garage e finestre apribili - Norma di prodotto, caratteristiche prestazionali - Caratteristiche di resistenza al fuoco e/o controllo del fumo” rappresenta un caso anomalo di quanto finora esistente a livello prodotti da costruzione, è infatti una norma che prevede la marcatura CE come scopo ma che non può vivere di vita propria. Per essere più chiari, questa norma non può essere applicata ad un prodotto se questo non è già marcato CE a seguito applicazione della norma di prodotto specifica del prodotto stesso. Quindi si può dire che la EN 16034 è una norma che porta ad una marcatura “secondaria” che deve obbligatoriamente viaggiare in parallelo con una marcatura “principale”.

La norma di prodotto per la marcatura “principale” attualmente in vigore per le porte Split è la: EN 14351-1 dal titolo “Finestre e porte - Norma di prodotto, caratteristiche prestazionali - Parte 1: Finestre e porte esterne pedonali”. Manca all'appello una norma “principale” molto importante che è la EN 14351-2 dal titolo “Finestre e porte - Norma di prodotto, caratteristiche prestazionali - Parte 2: Finestre e porte interne pedonali”. La mancanza di questa norma genera non poca confusione sul mercato per quanto riguarda le porte a battente. Infatti le porte interne allo stato attuale non possono essere marcate CE secondo la EN 16034 (marcatura secondaria) in quanto non può essere applicata una marcatura “principale”.

Alla marcatura CE secondo la EN 16034 per prodotti tagliafuoco sono legate tutta una serie di norme definite EXAP che permettono estensioni di vario genere sul prodotto a fronte di prove al fuoco effettuate secondo la EN 1634-1. La marcatura CE su questo tipo di prodotti è obbligatoria dal 1/11/19, da tale data è quindi obbligatorio fornire l'unico documento che accompagna la marcatura: la DoP (dichiarazione di prestazioni). Sul prodotto deve essere apposta un'etichetta che renda rintracciabile il prodotto, non è obbligatoria la targhetta metallica che però viene comunque applicata sul prodotto per garantire un'identificazione nel tempo.

Il prodotto Split è classificato da **Elz60** a **Elz120** nelle varie configurazioni presenti a listino e a catalogo, per maggiori dettagli rivolgetevi ad un rivenditore ufficiale Dierre.

“CE” MARKED EXTERNAL DOOR FOLLOWING EN 16034

The Split hinged door can be CE marked according to EN 14351-1 and EN 16034 product standards. In order to obtain these markings, it is necessary for the production process and the product itself to undergo specific processes and checks that ensure the whole production phase takes place following the methods and with the components described in the various test documents.

The EN 16034 product standard named “Pedestrian doorsets, industrial, commercial, garage doors and openable windows - Product standard, performance characteristics - Fire resisting and/or smoke control characteristics” represents an odd case regarding existing regulations concerning building products, it is in fact a standard foreseeing for CE marking as a purpose but that cannot stand alone.

To be clearer, this standard cannot be applied to a product if it is not already CE-marked as a result of the product-specific product standard. So it can be said that EN 16034 standard is a standard that leads to a “secondary” marking that must necessarily go together with a “main” marking. The currently in force product standard for the “main” marking for Split doors is: EN 14351-1 named “Windows and doors - Product standard, performance characteristics - Part 1: Windows and external pedestrian doorsets”. There is no relevant “main” standard that is EN 14351-2 named “Windows and doors - Product standard, performance characteristics - Part 2: Internal pedestrian doorsets”. The lack of this standard generates a lot of confusion on the market with regard to swing doors. In fact, internal doors cannot currently be CE marked according to EN 16034 (secondary marking) because a “main” marking cannot be applied.

The CE marking according to EN 16034 for fire-rated products is linked to a whole series of rules defined as EXAP that allow various kinds of extensions on the product having fire tests carried out according to EN 1634-1.

*The CE marking on this type of product has been mandatory since 1/11/19, so from that date it is mandatory to provide the only document that accompanies the marking: the DoP (declaration of performance). A label must be placed on the product to make it traceable, the metal tag is not mandatory, but it is still applied on the product to ensure identification over time. The Split product is classified from **Elz60** to **Elz120** in the various configurations on the price list and in the catalogue, for more details please contact a Dierre official retailer.*

Ministero dell'Interno
 DIPARTIMENTO DEI VIGILI DEL FUOCO DEL SOCCORSO PUBBLICO E DELLA DIFESA CIVILE
 DIREZIONE CENTRALE PER LA PREVENZIONE E LA SICUREZZA TECNICA
 AREA V^o PROTEZIONE PASSIVA

VISTO il Decreto Ministeriale 21 giugno 2004 concernente NORME TECNICHE E PROCEDURALI PER LA CLASSIFICAZIONE DI RESISTENZA AL FUOCO ED OMOLOGAZIONE DI PORTE ED ALTRI ELEMENTI DI CHIUSURA;
 VISTA l'istanza presentata dalla ditta DIERRE S.p.a., sita in Strada Statale per Chieri 66/15 - 14019 - VILLANOVA D'ASTI (AT), intesa ad ottenere l'omologazione della porta resistente al fuoco di propria produzione denominata SPLIT 1B 60 avente classe di resistenza al fuoco EIj 60, tipo METALLICA con dimensioni 1350 mm x 2650 mm;
 VISTO il certificato di prova n° RINA011FR, emesso il 19/03/07 da RINA S.P.A. Via Corsica 12 - 16128 GENOVA, nonché i documenti costituenti parte integrante del certificato stesso,

SI OMOLOGA

con il numero di codice TO004E12060P066 il prototipo della porta denominata SPLIT 1B 60, avente classe di resistenza al fuoco EIj 60, tipo METALLICA con dimensioni 1350 mm x 2650 mm A 1 ANTA CON VETRO mm. 600x400, prodotta dalla ditta DIERRE S.p.a. sita in Strada Statale per Chieri 66/15 - 14019 - VILLANOVA D'ASTI (AT) e se ne AUTORIZZA la riproduzione ai sensi del Decreto Ministeriale citato in premessa.

La validità dell'omologazione relativa al certificato di cui in premessa viene estesa alla famiglia di porte resistenti al fuoco in base ai criteri dettati dal Decreto Ministeriale 21 giugno 2004 e con l'esclusiva utilizzazione di materiali aventi tutte le caratteristiche fisico-chimiche identiche a quelli impiegati nella produzione della porta resistente al fuoco denominata SPLIT 1B 60, con dimensioni che possono variare come di seguito riportato:

PORTA AD UNANTA CON VETRO MINORE di 0,25 m²

Per larghezza ed altezza entrambe in diminuzione		Per larghezza ed altezza entrambe in aumento	
da	a	da	a
larghezza x altezza (mm)	larghezza x altezza (mm)	larghezza x altezza (mm)	larghezza x altezza (mm)
1350 x 2650	2642 x 2642	1342 x 2642	1577 x 2902
1350 x 2650	1350 x 2650	1345 x 2650	2910
1302 x 2598	1302 x 2598	1497 x 2858	

Ministero dell'Interno
 DIPARTIMENTO DEI VIGILI DEL FUOCO DEL SOCCORSO PUBBLICO E DELLA DIFESA CIVILE
 DIREZIONE CENTRALE PER LA PREVENZIONE E LA SICUREZZA TECNICA
 AREA V^o PROTEZIONE PASSIVA

VISTO il Decreto Ministeriale 21 giugno 2004 concernente NORME TECNICHE E PROCEDURALI PER LA CLASSIFICAZIONE DI RESISTENZA AL FUOCO ED OMOLOGAZIONE DI PORTE ED ALTRI ELEMENTI DI CHIUSURA;
 VISTA l'istanza presentata dalla ditta DIERRE S.p.a., sita in Strada Statale per Chieri 66/15 - 14019 - VILLANOVA D'ASTI (AT), intesa ad ottenere l'omologazione della porta resistente al fuoco di propria produzione denominata SPLIT 2B 120 avente classe di resistenza al fuoco EIj 120, tipo METALLICA con dimensioni 2500 mm x 2650 mm;
 VISTO il certificato di prova n° RINA0017FR, emesso il 25/01/08 da RINA S.P.A. Via Corsica 12 - 16128 GENOVA, nonché i documenti costituenti parte integrante del certificato stesso,

SI OMOLOGA

con il numero di codice TO004E120P071 il prototipo della porta denominata SPLIT 2B 120, avente classe di resistenza al fuoco EIj 120, tipo METALLICA con dimensioni 2500 mm x 2650 mm A 2 ANTE, prodotta dalla ditta DIERRE S.p.a. sita in Strada Statale per Chieri 66/15 - 14019 - VILLANOVA D'ASTI (AT) e se ne AUTORIZZA la riproduzione ai sensi del Decreto Ministeriale citato in premessa.

La validità dell'omologazione relativa al certificato di cui in premessa viene estesa alla famiglia di porte resistenti al fuoco in base ai criteri dettati dal Decreto Ministeriale 21 giugno 2004 e con l'esclusiva utilizzazione di materiali aventi tutte le caratteristiche fisico-chimiche identiche a quelli impiegati nella produzione della porta resistente al fuoco denominata SPLIT 2B 120, con dimensioni che possono variare come di seguito riportato:

PORTA A DUE ANTE CIECHE

Per larghezza ed altezza entrambe in diminuzione		Per larghezza ed altezza entrambe in aumento	
da	a	da	a
larghezza x altezza (mm)	larghezza x altezza (mm)	larghezza x altezza (mm)	larghezza x altezza (mm)
890 x 1815	2532 x 2663	2532 x 2663	2898 x 2923
858 x 1802	2500 x 2650	2500 x 2650	2866 x 2910
500 x 1750	1221 x 2598	1221 x 2598	1404 x 2858
300 x 1750	1221 x 2598	1221 x 2598	1404 x 2858

Per larghezza in aumento (+15%) ed altezza in diminuzione (-10%)		Per larghezza in diminuzione (-15%) ed altezza in aumento (+10%)	
da	a	da	a
larghezza x altezza (mm)	larghezza x altezza (mm)	larghezza x altezza (mm)	larghezza x altezza (mm)
2532 x 2663	2803 x 2900	2532 x 2663	2866 x 2910
2500 x 2650	2866 x 2910	2500 x 2650	2834 x 2858
1221 x 2598	1404 x 2858	1221 x 2598	1404 x 2858

Dimensioni esterne telaio
 Dimensioni foro muro
 Dimensioni ante principale
 Dimensioni ante secondaria

Codice di omologazione: TO004E120P071

pag. 1

Ministero dell'Interno
 DIPARTIMENTO DEI VIGILI DEL FUOCO DEL SOCCORSO PUBBLICO E DELLA DIFESA CIVILE
 DIREZIONE CENTRALE PER LA PREVENZIONE E LA SICUREZZA TECNICA
 AREA V^o PROTEZIONE PASSIVA

VISTO il Decreto Ministeriale 21 giugno 2004 concernente NORME TECNICHE E PROCEDURALI PER LA CLASSIFICAZIONE DI RESISTENZA AL FUOCO ED OMOLOGAZIONE DI PORTE ED ALTRI ELEMENTI DI CHIUSURA;
 VISTA l'istanza presentata dalla ditta DIERRE S.p.a., sita in Strada Statale per Chieri 66/15 - 14019 - VILLANOVA D'ASTI (AT), intesa ad ottenere l'omologazione della porta resistente al fuoco di propria produzione denominata SPLIT 2B 60-T avente classe di resistenza al fuoco EIj 60, tipo METALLICA con dimensioni 2500 mm x 2650 mm;
 VISTO il certificato di prova n° 216486/2885FR, emesso il 27/09/2006 da ISTITUTO GIORDANO Rossini, 2 - 47041 BELLARIA (RN), nonché i documenti costituenti parte integrante del certificato stesso,

SI OMOLOGA

con il numero di codice TO004E12060P059 il prototipo della porta denominata SPLIT 2B 60-T, avente classe di resistenza al fuoco EIj 60, tipo METALLICA con dimensioni 2500 mm x 2650 mm A 2 ANTE COIBENTATA, prodotta dalla ditta DIERRE S.p.a. sita in Strada Statale per Chieri 66/15 - 14019 - VILLANOVA D'ASTI (AT) e se ne AUTORIZZA la riproduzione ai sensi del Decreto Ministeriale citato in premessa.

La validità dell'omologazione relativa al certificato di cui in premessa viene estesa alla famiglia di porte resistenti al fuoco in base ai criteri dettati dal Decreto Ministeriale 21 giugno 2004 e con l'esclusiva utilizzazione di materiali aventi tutte le caratteristiche fisico-chimiche identiche a quelli impiegati nella produzione della porta denominata SPLIT 2B 60-T, con dimensioni che possono variare come di seguito riportato:

PORTA A DUE ANTE CIECHE

Per larghezza ed altezza entrambe in diminuzione		Per larghezza ed altezza entrambe in aumento	
da	a	da	a
larghezza x altezza (mm)	larghezza x altezza (mm)	larghezza x altezza (mm)	larghezza x altezza (mm)
890 x 1815	2532 x 2663	2532 x 2663	2898 x 2923
858 x 1802	2500 x 2650	2500 x 2650	2866 x 2910
500 x 1750	1221 x 2598	1221 x 2598	1404 x 2858
300 x 1750	1221 x 2598	1221 x 2598	1404 x 2858

Per larghezza in aumento (+15%) ed altezza in diminuzione (-10%)		Per larghezza in diminuzione (-15%) ed altezza in aumento (+10%)	
da	a	da	a
larghezza x altezza (mm)	larghezza x altezza (mm)	larghezza x altezza (mm)	larghezza x altezza (mm)
2532 x 2663	2803 x 2900	2532 x 2663	2866 x 2910
2500 x 2650	2866 x 2910	2500 x 2650	2834 x 2858
1221 x 2598	1404 x 2858	1221 x 2598	1404 x 2858

Dimensioni esterne telaio
 Dimensioni foro muro
 Dimensioni ante principale
 Dimensioni ante secondaria

Codice di omologazione: TO004E12060P059

pag. 1

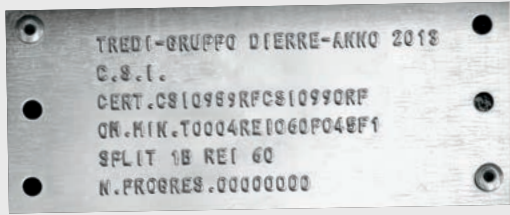

PORTA PER INTERNI OMOLOGATA TAGLIAFUOCO

Split è certificata e omologata per la resistenza al fuoco secondo la norma europea EN 1634-1, rilasciata in seguito a test specifici che garantiscono la conformità ai rigorosi standard.

Classificazione EI. Il termine "EI" sigla la capacità di un prodotto di conservare, di fronte all'attacco del fuoco, alcune caratteristiche per un tempo stabilito. Ogni lettera si riferisce a una diversa caratteristica.

La E indica la tenuta, quindi non produrre né lasciare passare fumo e fiamme. La I sta per isolamento termico, cioè la capacità di ridurre la trasmissione del calore. Di conseguenza, si definisce "E" una porta che conserva la propria stabilità ed è in grado di bloccare le fiamme e "EI" un prodotto che, oltre alle qualità precedenti, limita la trasmissione del calore fino a un massimo di 180°C sul lato non a contatto diretto con il fuoco (ovvero lato freddo).

Per ogni prodotto e accessorio, la validità della classificazione nei diversi paesi europei è soggetta a verifica presso l'ufficio tecnico Dierre.

INTERNAL FIRE-RATED DOOR

Split is certified and approved for fire resistance according to the European EN 1634-1 standard, issued following specific tests that ensure compliance to strict standards.

EI Classification. *The term "EI" means the ability of a product to preserve, in the event of fire attack, certain characteristics for a set time. Each letter refers to a different characteristic. E indicates the seal, so not producing or letting smoke and flames pass through. I stands for thermal insulation, that is, the ability to reduce heat transmission. As a result, "E" is a door that maintains its stability and is able to block flames and "EI" is a product that, in addition to the previous features, limits the transmission of heat up to a maximum of 180 degrees C on the side not in direct contact with the fire (i.e. cold side). For each product and accessory, the validity of the classification in the different European countries is subject to the Dierre technical office verification.*

SPLIT

Split è una porta tagliafuoco versatile, che soddisfa le richieste sempre più agili e dinamiche della distribuzione e risponde perfettamente alle esigenze del pronto a magazzino. Installabile in abitazioni, supermercati, ospedali, magazzini, locali macchine, cinema e qualsiasi edificio pubblico, è idonea per la compartimentazione di varchi di medie dimensioni, tipiche di porte a 1 e 2 battenti. Misure standard, unica mano d'apertura grazie alla reversibilità della struttura con telaio 4 lati, struttura cieca e robustezza tipica dell'acciaio, telaio a murare o tassellare a seconda della parete, sono tutte caratteristiche che rendono il prodotto estremamente funzionale.

Split is a versatile fire door, which meets the increasingly agile and dynamic demands of distribution and perfectly meets the available in stock requirements. Can be installed in houses, supermarkets, hospitals, warehouses, machine rooms, cinemas and any public building, it is suitable to close medium size passageways, typical of single and double leaf doors. Standard dimensions, single opening hand thanks to the reversibility of the structure with 4 sided frame, blank structure and the sturdiness typical of steel, brick-in or bolt-in frame depending on the wall, all features that make the product extremely functional.

Grazie alla reversibilità, con traversa inferiore asportabile tramite viti, l'applicazione risulta flessibile e universale. Versione antipánico o con maniglia/maniglia, vasta scelta di colori, prezzo estremamente competitivo e disponibilità immediata, completano le qualità di una porta che permette al grossista di ridurre al minimo le scorte di magazzino, ed arriva ad offrire all'utente l'opportunità di personalizzare la chiusura alla posa, determinando in corso d'installazione la mano d'apertura e, se il caso, l'aggiunta del maniglione antipánico. Per Split, protezione superficiale con pellicola, da asportare dopo la posa.

Fitting is flexible and universal thanks to the reversibility, with the lower cross member that can be removed by means of screws. Panic version or with handle/handle and vast choice of colours, very competitive price and immediate availability, complete the features of a door that allows the wholesaler to minimize stock manage to offer the user the opportunity to customize the fitting, determining the opening hand during the installation and, if the case, the addition of the panic bar. For Split, surface protection with film to be removed after the installation.



Split E₂ 120 laccato RAL 5000
Split E₂ 120 lacquered RAL 5000

SPLIT A UN BATTENTE: PERFORMANCE E CARATTERISTICHE TECNICHE

SINGLE LEAF SPLIT: PERFORMANCE AND SPECIFICATIONS

Struttura del telaio rigida con zanche e fori per tasselli per il fissaggio più idoneo a seconda della tipologia di muro.

Structure of the frame rigid with ties and bores for fitting bolts for the most suitable fitting depending on the type of wall.



Complanarità tra telaio e anta.
Complanarity between frame and leaf.



I battenti e i telai sono di serie zincati con la finitura avorio chiaro. Opzionalmente sono disponibili le finiture RAL per esterni.

Standard leaves and frames are zinc-coated and come in light ivory finishing. RAL exterior are available upon request.

Di serie le porte Split sono fornite con la serratura antincendio, inserto patent con chiavi in dotazione e coppia di maniglie antinfortunistiche in resina nera. Opzionalmente si possono abbinare alla porta maniglioni antipanico, maniglieria in acciaio inox, cilindri cifrati.

Split doors come with the following standard features: fire-resistant lock, Patent insert complete with keys and two accident-prevention handles in black epoxy. Stainless steel handles, encrypted cylinders, can be combined to the panic exit bars.

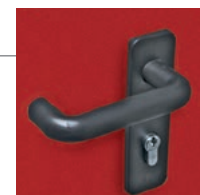
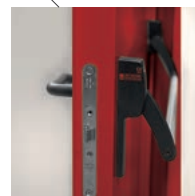

All'interno delle ante, sul lato a spingere, viene montato sempre un rinforzo, per migliorare la struttura della porta in caso del montaggio del maniglione anche in un secondo tempo.

A reinforcement is always fitted inside the leaves, on the push side, in order to improve the door structure in case a panic exit bar is fitted or retro-fitted.

Traversa inferiore (asportabile semplicemente svitando le viti, senza perdere la validità dell'omologazione).

Guarnizione termoespandente incassata.
Lower cross member (removable by simply unscrewing the screws, without losing the approval validity).

Encased heat-expanding seal.





Tutte le porte tagliafuoco, di serie, sono dotate di un sistema di autochiusura. Per migliorare l'uso della porta si può dotare la porta di chiudiporta, che possono essere con braccio a V o a slitta.

All fire doors come with a standard self-closure system. In order to improve ease of use, the door can be equipped with V-boom or sliding.

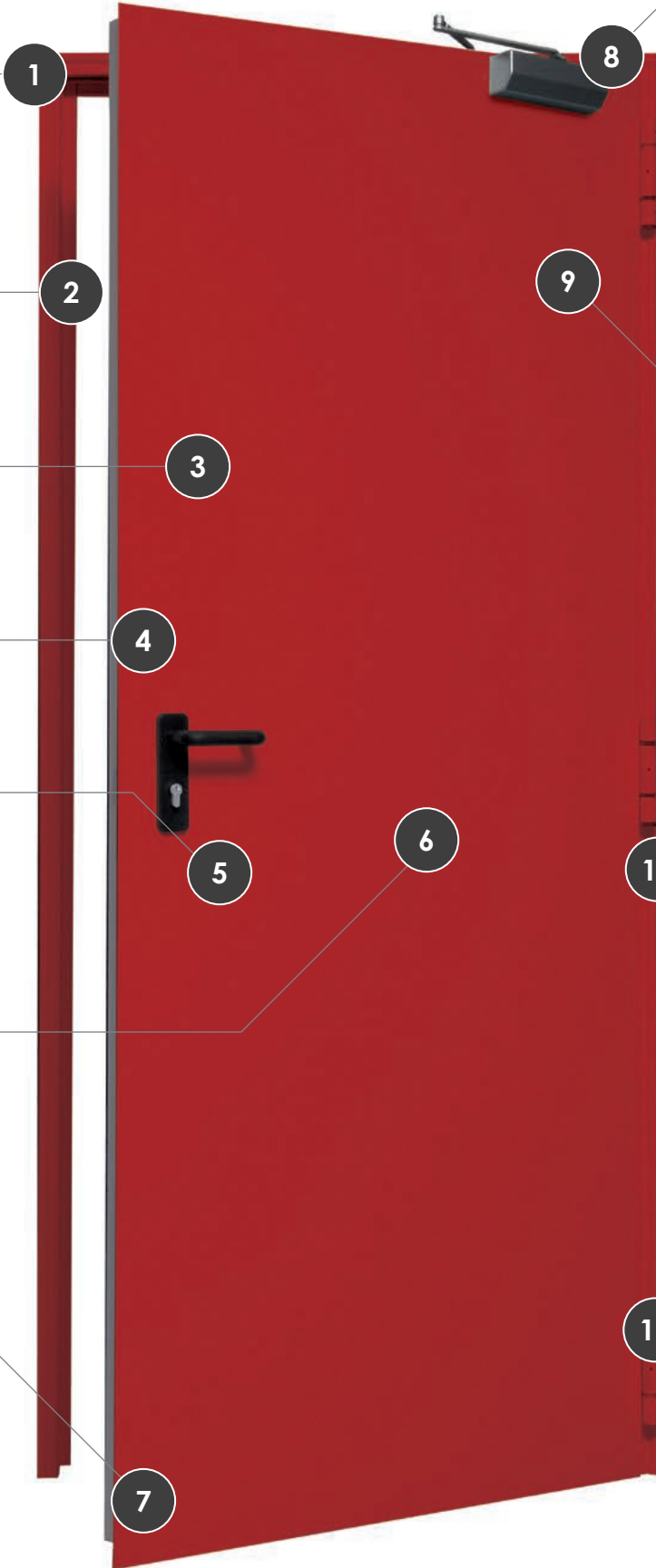

All'interno delle ante, sul lato a tirare, viene montato sempre un rinforzo, per migliorare la struttura della porta in caso del montaggio del chiudiporta anche in un secondo tempo.

A reinforcement is always fitted inside the doors, on the pull-side, in order to improve the structure of the door in case of a door closer is fitted or retro-fitted.



Terza cerniera di serie.
Third hinge as standard.



Le cerniere in dotazione alle porte tagliafuoco permettono una regolazione, anche a posteriori, della anta per compensare le imperfezioni murarie e d'installazione.

The hinges provided with the fire doors also allow to perform a future set-up of the door to compensate possible wall and installation imperfections.

SPLIT A DOPPIO BATTENTE: PERFORMANCE E CARATTERISTICHE TECNICHE

DOUBLE LEAF SPLIT: PERFORMANCE AND SPECIFICATIONS

Struttura del telaio rigida con zanche e fori per tasselli per il fissaggio più idoneo a seconda della tipologia di muro.

Structure of the frame rigid with ties and bores for fitting bolts for the most suitable fitting depending on the type of wall.

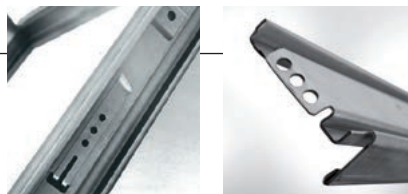

I battenti e i telai sono di serie zincati con la finitura avorio chiaro. Opzionalmente sono disponibili le finiture RAL per esterni.

Standard leaves and frames are zinc-coated and come in light ivory finishing. RAL exterior finishing are available upon request.

Complanarità tra telaio e anta.

Complanarity between frame and leaf.



Di serie le porte Split sono fornite con la serratura antincendio, inserto patent con chiavi in dotazione e coppia di maniglie antinfortunistiche in resina nera.

Opzionalmente si possono abbinare alla porta maniglioni antipanico, maniglieria in acciaio inox, cilindri cifrati.

Split doors come with the following standard features: fire-resistant lock, Patent insert complete with keys and two accident-prevention handles in black epoxy.

Stainless steel handles, encrypted cylinders, can be combined to the panic exit bars.

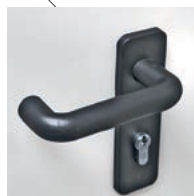

All'interno delle ante, sul lato a spingere, viene montato sempre un rinforzo, per migliorare la struttura della porta in caso del montaggio del maniglione anche in un secondo tempo.

A reinforcement is always fitted inside the leaves, on the push side, in order to improve the door structure in case a panic exit bar is fitted or retro-fitted.

Traversa inferiore (asportabile semplicemente svitando le viti, senza perdere la validità dell'omologazione).

Guarnizione termoespandente incassata. Lower cross member (removable by simply unscrewing the screws, without losing the approval validity).

Encased heat-expanding seal.

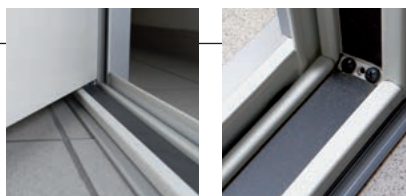

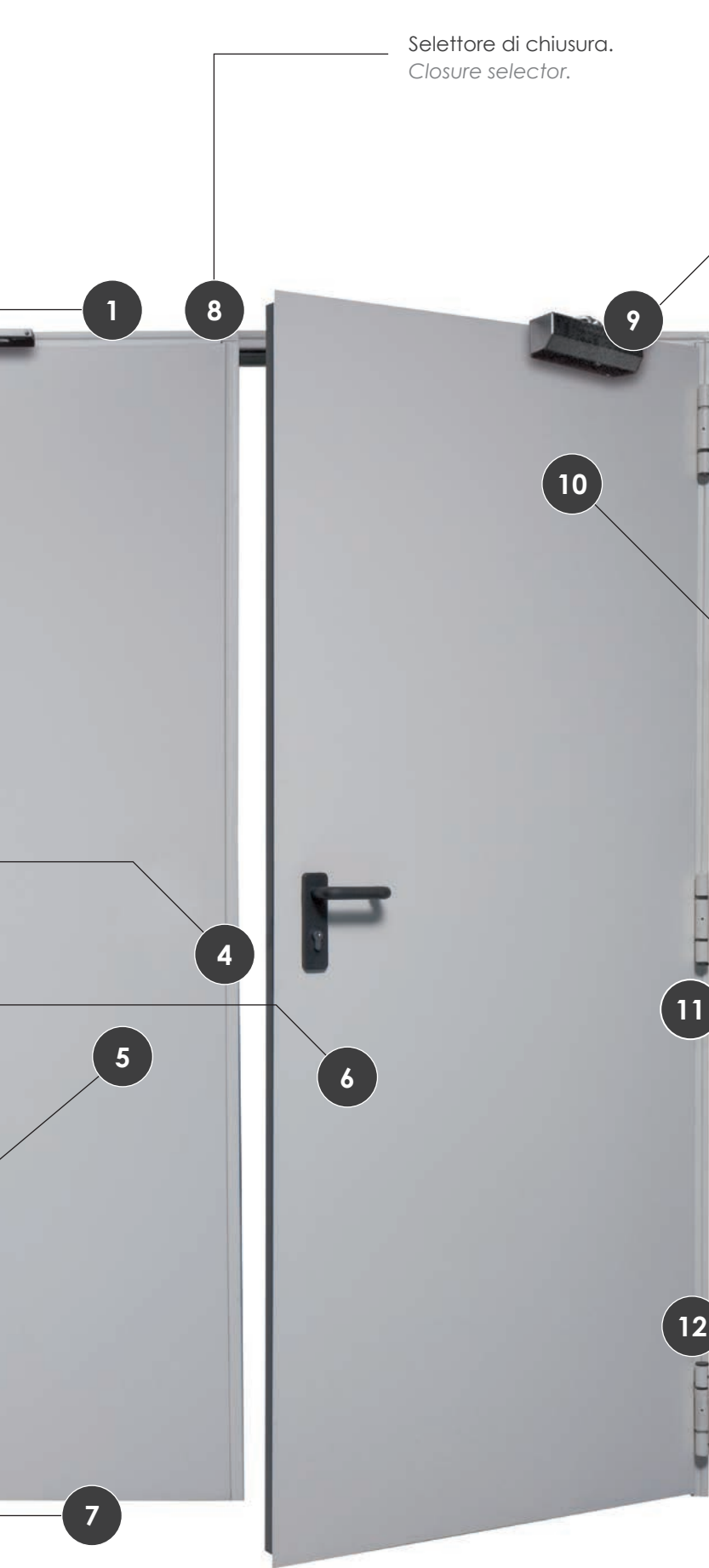

Selettore di chiusura.
Closure selector.

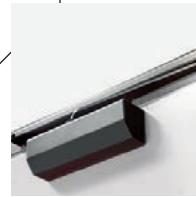

Tutte le porte tagliafuoco, di serie, sono dotate di un sistema di autochiusura. Per migliorare l'uso della porta si può dotare la porta di chiudiporta, che possono essere con braccio a V o a slitta.
All fire doors come with a standard self-closure system. In order to improve ease of use, the door can be equipped with V-boom or sliding.

10

All'interno delle ante, sul lato a tirare, viene montato sempre un rinforzo, per migliorare la struttura della porta in caso del montaggio del chiudiporta anche in un secondo tempo.
A reinforcement is always fitted inside the doors, on the pull-side, in order to improve the structure of the door in case of a door closer is fitted or retro-fitted.

4



11

Terza cerniera di serie.
Third hinge as standard.

5

6



12

Le cerniere in dotazione alle porte tagliafuoco permettono una regolazione, anche a posteriori, della anta per compensare le imperfezioni murarie e d'installazione.
The hinges provided with the fire doors also allow to perform a future set-up of the door to compensate possible wall and installation imperfections.

7

EXTRA PIÙ COMUNI

EXTRA IN BASE ALLA TIPOLOGIA DI MURATURA

Installazione con zanche a murare (di serie)

Installazione con tasselli (di serie)

EXTRA PER ESIGENZE DI SICUREZZA

Porte per uscite antipanico

Porte per uscite d'emergenza

Porte normalmente aperte

EXTRA PER ESIGENZE D'IMPIEGO

Chiudiporta

Imbotti

EXTRA PER ESIGENZE ESTETICHE

Personalizzazione delle porte grazie

all'ampia gamma di finiture RAL

POPULAR EXTRAS

EXTRAS BASED ON THE WALL TYPE

Installation with wall ties (standard)

Installation with bolts (standard)

EXTRAS FOR SAFETY REQUIREMENTS

Panic exit doors

Emergency exit doors

Normally open doors

EXTRAS FOR USAGE REQUIREMENTS

Door closer

Cornices

AESTHETIC EXTRAS

Door customisation thanks to the

wide range of RAL fnishings

SOLUZIONI DI FISSAGGIO

FITTING SOLUTIONS

TELAIO A MURARE BRICK-IN FRAME

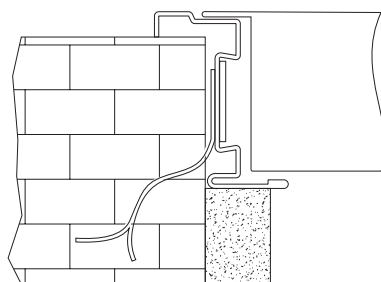

TELAIO A TASSELLARE BOLT-IN FRAME

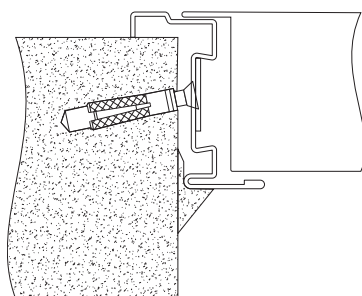

INGOMBRI IN APERTURA

OPENING OVERALL DIMENSIONS

SPLIT A UN BATTENTE EI₂ 60/120

SPLIT SINGLE LEAF EI₂ 60/120

INGOMBRI PORTA CON APERTURA A 90°
OPENING OVERALL DIMENSIONS WITH A 90° OPENING ANGLE

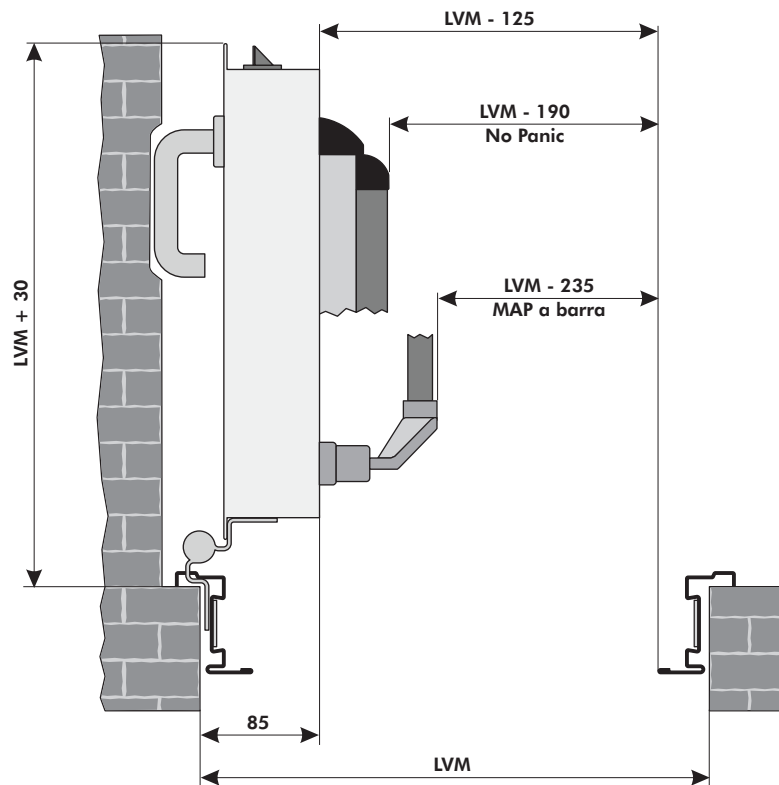

INGOMBRI PORTA CON APERTURA A 180°
OPENING OVERALL DIMENSIONS WITH A 180° OPENING ANGLE

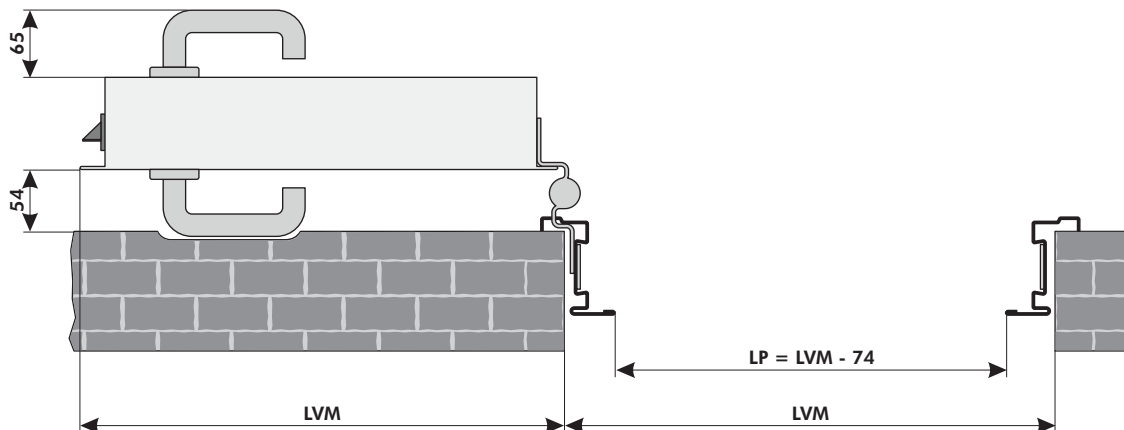

I disegni sono esemplificativi e fuori scala
The drawings are an example and not in scale

Dierre si riserva il cambiamento della presente senza preavviso
Dierre holds the right to change this without notice

SPLIT A DUE BATTENTI EI₂ 60/120 SPLIT DOUBLE LEAF EI₂ 60/120

INGOMBRI PORTA CON APERTURA A 90°
OPENING OVERALL DIMENSIONS WITH A 90° OPENING ANGLE

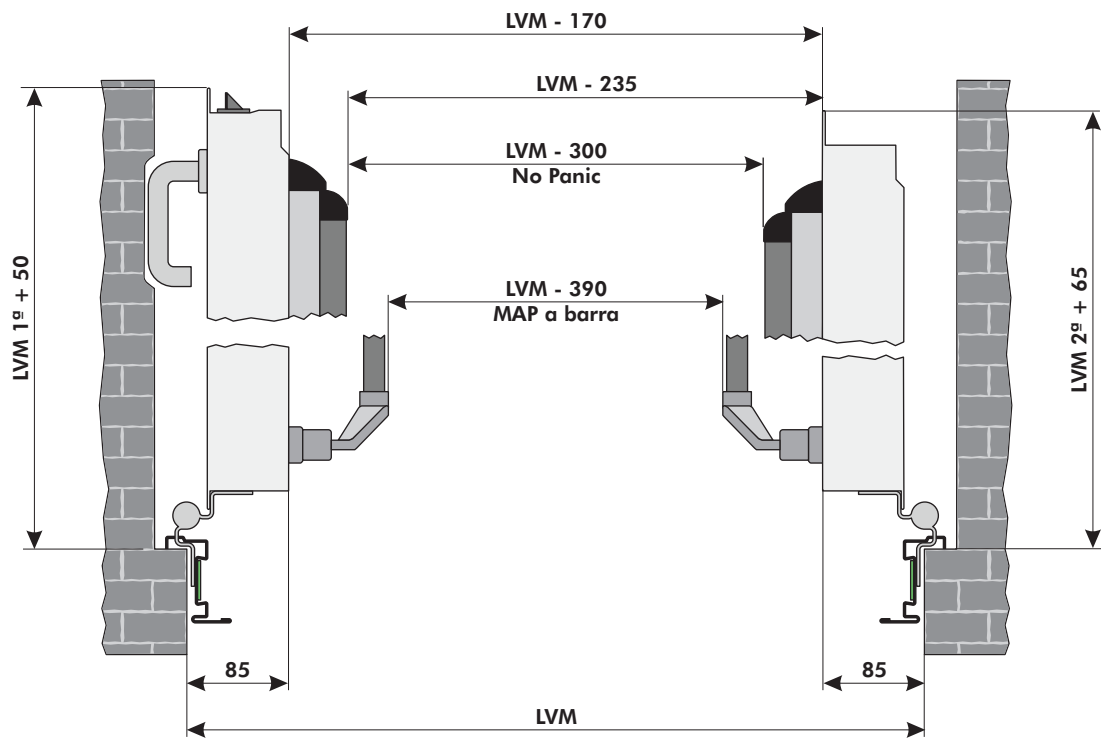

INGOMBRI PORTA CON APERTURA A 180°
OPENING OVERALL DIMENSIONS WITH A 180° OPENING ANGLE

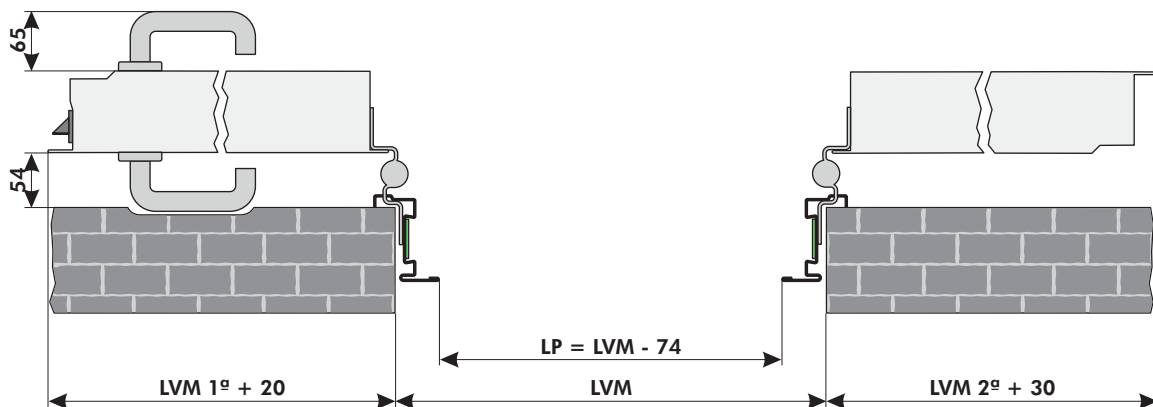

I disegni sono esemplificativi e fuori scala
The drawings are an example and not in scale

Dierre si riserva il cambiamento della presente senza preavviso
Dierre holds the right to change this without notice

FINITURE MANIGLIONI NO PANIC

HANDLES NO PANIC FINISH



Nero/Rosso
Black/Red



Nero/Grigio
Black/Grey



Grigio
Grey

SCHEDE TECNICHE

TECHNICAL SHEETS

DI SERIE STANDARD

MANIGLIA + MANIGLIA CON SERRATURA ANTINCENDIO
HANDLE + HANDLE WITH FIRE RESISTANT LOCK



CERNIERE A VISTA
EXPOSED HINGES



PORTA REVERSIBILE
REVERSIBLE DOOR

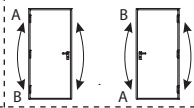

PESO
WEIGHT

35 kg/m²

**CARATTERISTICHE PRESTAZIONALI SUPPLEMENTARI
OPTIONAL PERFORMANCE FEATURES**

PORTA PER ESTERNI EN 14351-1 *
Abbinare sempre almeno la guarnizione di battuta
EXTERNAL DOOR EN 14351-1
Always match at least the door stop seal



**VARIANTI SUPPLEMENTARI
ADDITIONAL VARIATIONS**

MANIGLIERIA ANTIPANICO
PANIC EXIT BAR



sì
YES

**CONTROLLO ACCESSI
ACCESS MONITORING**

ELETTROMAGNETI
ELECTROMAGNETS

sì
YES

ELETTROBLOCCHI MAGNETICI
MAGNETIC ELECTRIC BLOCKS

sì
YES

**TIPOLOGIE DI MONTAGGIO
MOUNTING SOLUTIONS**

CON ZANCHE
WITH TIES



CON TASSELLI
WITH BOLTS



**FINITURE
FINISHINGS**

LACCATA RAL PER ESTERNI
EXTERIOR RAL LACQUER

sì
YES

DIMENSIONI CERTIFICATE (Per la disponibilità nella propria nazione, chiedere al ns ufficio tecnico)
CERTIFIED DIMENSIONS (Ask our technical assistance office for availability in your country)

LARGHEZZA (LVM)
WIDTH (LVM)

800 ÷ 1350

ALTEZZA (HVM)
HEIGHT (HVM)

2050 / 2150

Le quote sono espresse in millimetri
Dierre si riserva il cambiamento della presente senza preavviso
I disegni sono esemplificativi e fuori scala

Dimensions are expressed in millimetres
Dierre holds the right to change this without notice
Drawing are examples and not in scale

* Per la compatibilità con i vari extra consultare il listino prezzi
For compatibility with the various extras refer to the price list

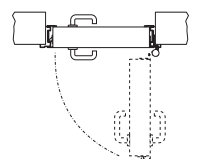
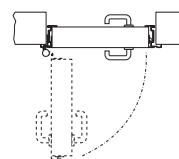
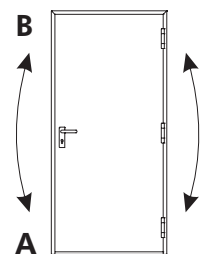
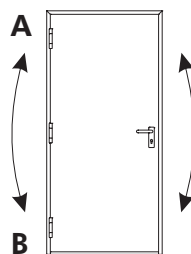
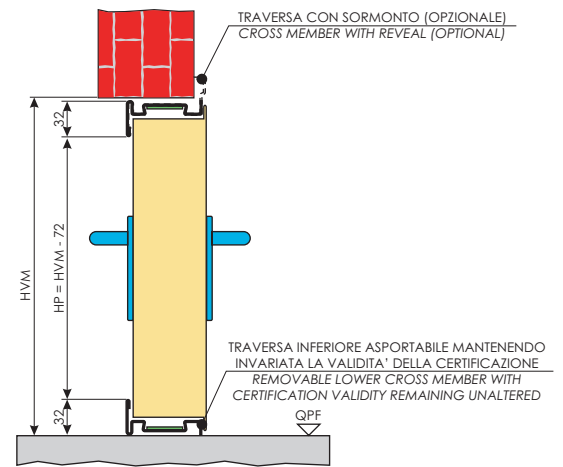
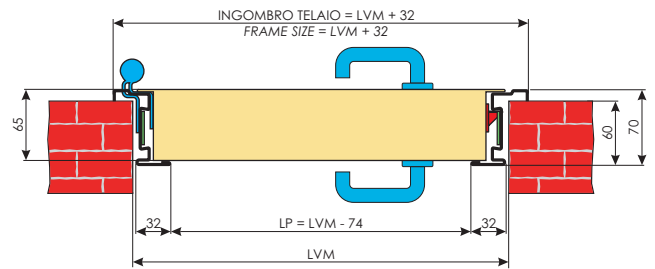

APERTURA SPINGERE DESTRA
RIGHT HAND OPENING

APERTURA SPINGERE SINISTRA
LEFT HAND OPENING

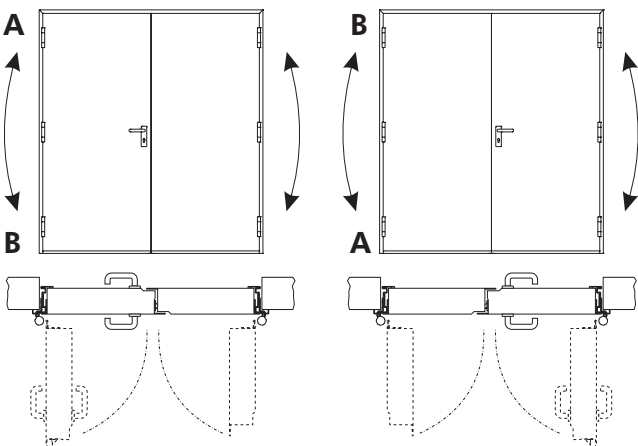
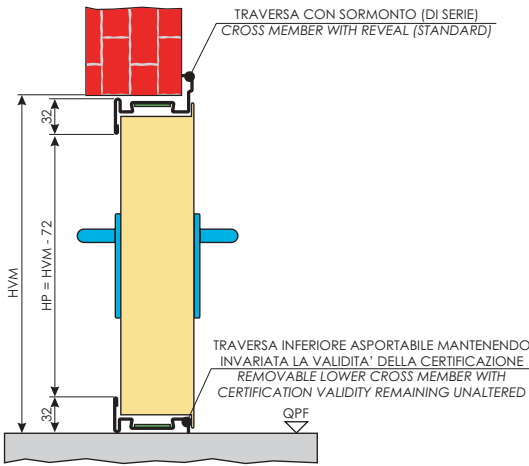
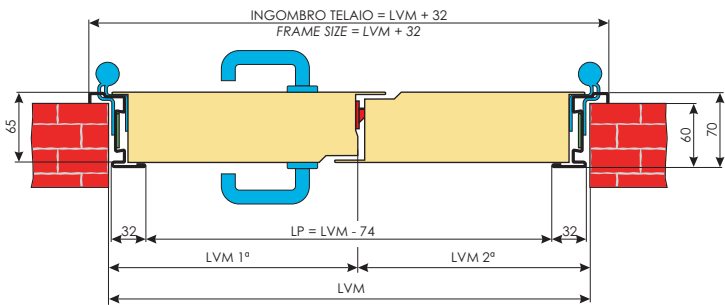

DI SERIE STANDARD

MANIGLIA + MANIGLIA CON SERRATURA ANTINCENDIO
HANDLE + HANDLE WITH FIRE RESISTANT LOCK



CERNIERE A VISTA
EXPOSED HINGES



PORTA REVERSIBILE
REVERSIBLE DOOR

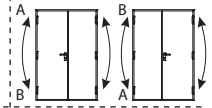

PESO
WEIGHT

35 kg/m²

**CARATTERISTICHE PRESTAZIONALI SUPPLEMENTARI
OPTIONAL PERFORMANCE FEATURES**

PORTA PER ESTERNI EN 14351-1 *
Abbinare sempre almeno la guarnizione di battuta
EXTERNAL DOOR EN 14351-1
Always match at least the door stop seal

CE SI / YES

**VARIANTI SUPPLEMENTARI
ADDITIONAL VARIATIONS**

MANIGLIERIA ANTIPANICO
PANIC EXIT BAR



SI
YES

**CONTROLLO ACCESSI
ACCESS MONITORING**

ELETTROMAGNETI
ELECTROMAGNETS

SI
YES

ELETTROBLOCCHI MAGNETICI
MAGNETIC ELECTRIC BLOCKS

SI
YES

**TIPOLOGIE DI MONTAGGIO
MOUNTING SOLUTIONS**

CON ZANCHE
WITH TIES



CON TASSELLI
WITH BOLTS



**FINITURE
FINISHINGS**

LACCATA RAL PER ESTERNI
EXTERIOR RAL LACQUER

SI
YES

**DIMENSIONI CERTIFICATE
CERTIFIED DIMENSIONS** (Per la disponibilità nella propria nazione, chiedere al ns ufficio tecnico) (Ask our technical assistance office for availability in your country)

LARGHEZZA (LVM)
WIDTH (LVM)

1000 ÷ 2000
(600+400) ÷ (1000+1000)

ALTEZZA (HVM)
HEIGHT (HVM)

2050 / 2150

Le quote sono espresse in millimetri
Dierre si riserva il cambiamento della presente senza preavviso
I disegni sono esemplificativi e fuori scala

Dimensions are expressed in millimetres
Dierre holds the right to change this without notice
Drawing are examples and not in scale

* Per la compatibilità con i vari extra consultare il listino prezzi
For compatibility with the various extras refer to the price list

DI SERIE STANDARD

MANIGLIA + MANIGLIA CON SERRATURA ANTINCENDIO
HANDLE + HANDLE WITH FIRE RESISTANT LOCK



CERNIERE A VISTA
EXPOSED HINGES



PORTA REVERSIBILE
REVERSIBLE DOOR

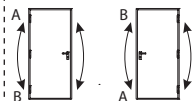

PESO
WEIGHT

40 kg/m²

**CARATTERISTICHE PRESTAZIONALI SUPPLEMENTARI
OPTIONAL PERFORMANCE FEATURES**

PORTA PER ESTERNI EN 14351-1 *
Abbinare sempre almeno la guarnizione di battuta
EXTERNAL DOOR EN 14351-1
Always match at least the door stop seal



**VARIANTI SUPPLEMENTARI
ADDITIONAL VARIATIONS**

MANIGLIERIA ANTIPANICO
PANIC EXIT BAR



sì
YES

**CONTROLLO ACCESSI
ACCESS MONITORING**

ELETTROMAGNETI
ELECTROMAGNETS

sì
YES

ELETTROBLOCCHI MAGNETICI
MAGNETIC ELECTRIC BLOCKS

sì
YES

**TIPOLOGIE DI MONTAGGIO
MOUNTING SOLUTIONS**

CON ZANCHE
WITH TIES



CON TASSELLI
WITH BOLTS



**FINITURE
FINISHINGS**

LACCATA RAL PER ESTERNI
EXTERIOR RAL LACQUER

sì
YES

DIMENSIONI CERTIFICATE (Per la disponibilità nella propria nazione, chiedere al ns ufficio tecnico)
CERTIFIED DIMENSIONS (Ask our technical assistance office for availability in your country)

LARGHEZZA (LVM)
WIDTH (LVM)

800 ÷ 1350

ALTEZZA (HVM)
HEIGHT (HVM)

2050 / 2150

Le quote sono espresse in millimetri
Dierre si riserva il cambiamento della presente senza preavviso
I disegni sono esemplificativi e fuori scala

Dimensions are expressed in millimetres
Dierre holds the right to change this without notice
Drawing are examples and not in scale

* Per la compatibilità con i vari extra consultare il listino prezzi
For compatibility with the various extras refer to the price list

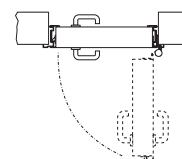
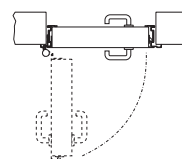
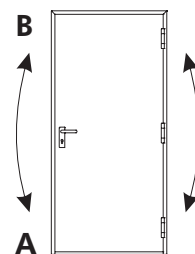
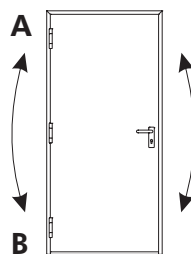
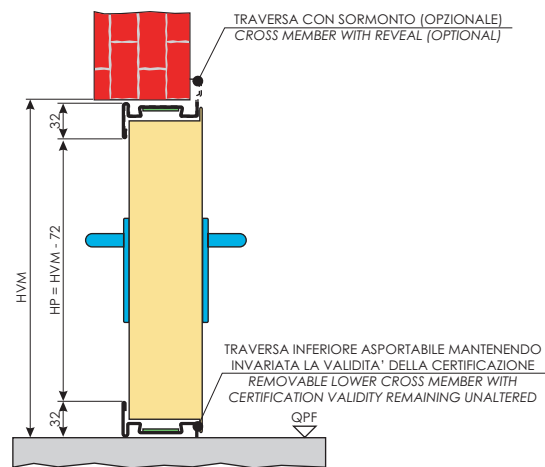
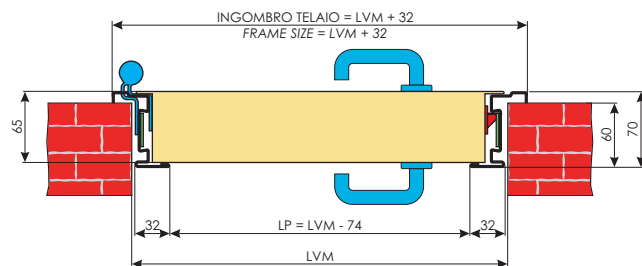

APERTURA SPINGERE DESTRA
RIGHT HAND OPENING

APERTURA SPINGERE SINISTRA
LEFT HAND OPENING

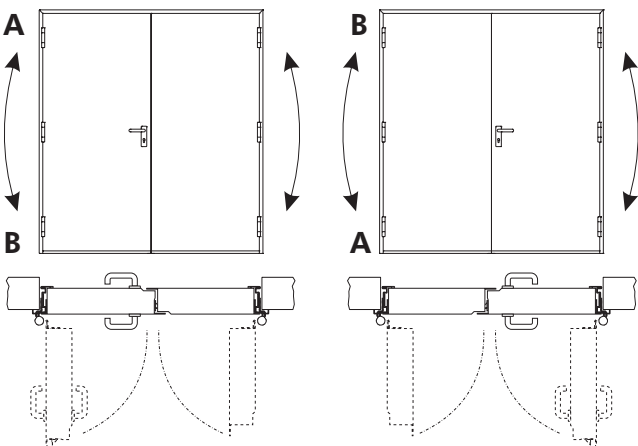
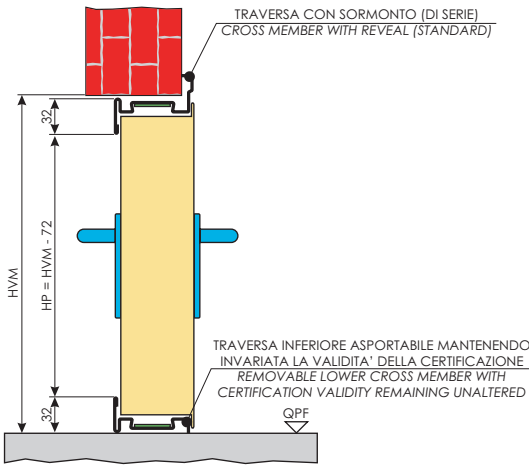
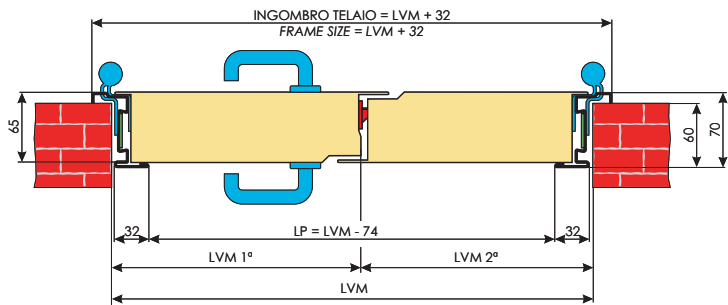

APERTURA SPINGERE DESTRA
RIGHT HAND OPENING

APERTURA SPINGERE SINISTRA
LEFT HAND OPENING

DI SERIE STANDARD

MANIGLIA + MANIGLIA CON SERRATURA ANTINCENDIO
HANDLE + HANDLE WITH FIRE RESISTANT LOCK



CERNIERE A VISTA
EXPOSED HINGES



PORTA REVERSIBILE
REVERSIBLE DOOR

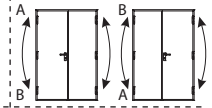

PESO
WEIGHT

40 kg/m²

**CARATTERISTICHE PRESTAZIONALI SUPPLEMENTARI
OPTIONAL PERFORMANCE FEATURES**

PORTA PER ESTERNI EN 14351-1 *
Abbinare sempre almeno la guarnizione di battuta
EXTERNAL DOOR EN 14351-1 *
Always match at least the door stop seal

CE SI / YES

**VARIANTI SUPPLEMENTARI
ADDITIONAL VARIATIONS**

MANIGLIERIA ANTIPANICO
PANIC EXIT BAR



SI
YES

**CONTROLLO ACCESSI
ACCESS MONITORING**

ELETTROMAGNETI
ELECTROMAGNETS

SI
YES

ELETTROBLOCCHI MAGNETICI
MAGNETIC ELECTRIC BLOCKS

SI
YES

**TIPOLOGIE DI MONTAGGIO
MOUNTING SOLUTIONS**

CON ZANCHE
WITH TIES



CON TASSELLI
WITH BOLTS



**FINITURE
FINISHINGS**

LACCATA RAL PER ESTERNI
EXTERIOR RAL LACQUER

SI
YES

**DIMENSIONI CERTIFICATE
CERTIFIED DIMENSIONS** (Per la disponibilità nella propria nazione, chiedere al ns ufficio tecnico)
(Ask our technical assistance office for availability in your country)

LARGHEZZA (LVM)
WIDTH (LVM)

1000 ÷ 2000
(600+400) ÷ (1000+1000)

ALTEZZA (HVM)
HEIGHT (HVM)

2050 / 2150

Le quote sono espresse in millimetri
Dierre si riserva il cambiamento della presente senza preavviso
I disegni sono esemplificativi e fuori scala

Dimensions are expressed in millimetres
Dierre holds the right to change this without notice
Drawing are examples and not in scale

* Per la compatibilità con i vari extra consultare il listino prezzi
For compatibility with the various extras refer to the price list



Note / Notes

THE ITALIAN STYLE DOOR



DIERRE S.p.A. - Strada Statale per Chieri, 66/15
14019 Villanova d'Asti (AT)
Tel. 39/0141.94.94.11 - Fax 39/0141.94.64.27
E-mail: info@dierre.it - www.dierre.com